

ΦΟΥΡΝΟΣ ΜΙΚΡΟΚΥΜΑΤΩΝ

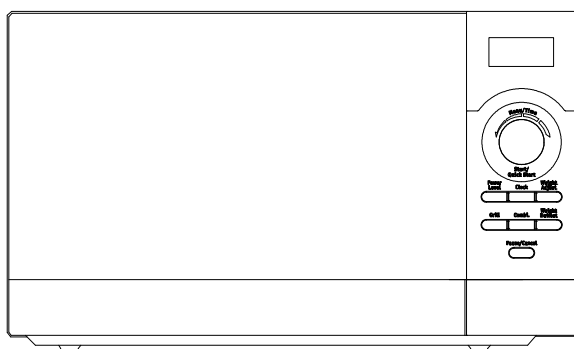

ΜΟΝΤΕΛΟ: **MELCO** MW-900D25 I

Οδηγίες Χρήσης

Πριν εγκαταστήσετε και θέσετε σε λειτουργία την συσκευή σας, διαβάστε προσεκτικά τις οδηγίες χρήσης. Φυλάξτε τις σε περίπτωση που σας χρειαστούν αργότερα.

Συμπληρώστε τον ΑΡΙΘΜΟ ΣΕΙΡΑΣ της συσκευής για την δική σας εξυπηρέτηση σε περίπτωση που τον χρειαστείτε.

ΑΡΙΘΜΟΣ ΣΕΙΡΑΣ

ΣΥΜΒΟΥΛΕΣ ΓΙΑ ΝΑ ΑΠΟΦΥΓΕΤΕ ΠΙΘΑΝΗ ΕΚΘΕΣΗ ΣΕ ΥΠΕΡΒΟΛΙΚΗ ΕΚΠΟΜΠΗ ΜΙΚΡΟΚΥΜΑΤΩΝ

1. Μην λειτουργείτε την συσκευή σας με ανοικτή την πόρτα γιατί υπάρχει κίνδυνος υπερβολικής έκθεσης στα μικροκύματα. Διατηρείτε πάντα σε άριστη κατάσταση το σύστημα κλειδώματος της πόρτας.
2. Το ερμητικό κλείσιμο της πόρτας δεν πρέπει να εμποδίζεται από κανένα αντικείμενο. Μην αφήνετε να συσσωρευτούν λίπη ή κατάλοιπα απορρυπαντικών στις επιφάνειες που κλείνει η πόρτα.
3. Μην θέσετε σε λειτουργία την συσκευή αν αυτή δεν λειτουργεί σωστά ή έχει φθορές. Είναι σημαντικό η πόρτα του φούρνου να κλείνει ερμητικά και να μην υπάρχουν φθορές:
 - a. Στην πόρτα του φούρνου
 - b. Στους μεντεσέδες και στο μάνταλο της πόρτας
 - c. Στα λάστιχα και στις επιφάνειες που σφραγίζει η πόρτα
4. Μην προσπαθήσετε να επισκευάσετε μόνοι σας την συσκευή. Καλέστε τους εξουσιοδοτημένους τεχνικούς της εταιρείας μας.

ΠΕΡΙΕΧΟΜΕΝΑ

ΣΥΜΒΟΥΛΕΣ ΓΙΑ ΝΑ ΑΠΟΦΥΓΕΤΕ ΠΙΘΑΝΗ ΕΚΘΕΣΗ ΣΕ ΥΠΕΡΒΟΛΙΚΗ ΕΚΠΟΜΠΗ ΜΙΚΡΟΚΥΜΑΤΩΝ	1
ΣΗΜΑΝΤΙΚΕΣ ΟΔΗΓΙΕΣ ΑΣΦΑΛΕΙΑΣ.....	2
ΤΕΧΝΙΚΑ ΧΑΡΑΚΤΗΡΙΣΤΙΚΑ.....	3
ΕΓΚΑΤΑΣΤΑΣΗ	3
ΡΑΔΙΟΗΛΕΚΤΡΙΚΕΣ ΠΑΡΕΜΒΟΛΕΣ	4
ΣΗΜΑΝΤΙΚΕΣ ΟΔΗΓΙΕΣ ΓΙΑ ΜΙΚΡΟΚΥΜΑΤΑ.....	4
ΟΔΗΓΙΕΣ ΓΙΑ ΤΗΝ ΓΕΙΩΣΗ ΤΗΣ ΣΥΣΚΕΥΗΣ	4
ΠΡΙΝ ΚΑΛΕΣΕΤΕ ΤΟ SERVICE	5
ΟΔΗΓΟΣ ΜΑΓΕΙΡΙΚΩΝ ΣΚΕΥΩΝ	5
ΠΕΡΙΓΡΑΦΗ ΣΥΣΚΕΥΗΣ.....	5
ΠΙΝΑΚΑΣ ΕΛΕΓΧΟΥ ΛΕΙΤΟΥΡΓΙΩΝ	6
ΛΕΙΤΟΥΡΓΙΑ ΤΗΣ ΣΥΣΚΕΥΗΣ.....	7
Ρύθμιση Ρολογιού.....	7
Μαγείρεμα με Μικροκύματα.....	7
Quick Start (Γρήγορο Μαγείρεμα)	7
Weight Defrost (Απόψυξη).....	7
Μαγείρεμα με Grill.....	8
Μαγείρεμα με Μικροκύματα & Grill	8
Κλείδωμα για Παιδιά.....	8
Αυτόματο Μαγείρεμα	9
ΚΑΘΑΡΙΣΜΟΣ ΚΑΙ ΣΥΝΤΗΡΗΣΗ ΤΗΣ ΣΥΣΚΕΥΗΣ	10

ΣΗΜΑΝΤΙΚΕΣ ΟΔΗΓΙΕΣ ΑΣΦΑΛΕΙΑΣ

Όταν χρησιμοποιείτε ηλεκτρικές συσκευές πρέπει να ακολουθείτε μερικούς βασικούς κανόνες ασφάλειας:

ΠΡΟΣΟΧΗ: Για να αποφύγετε τον κίνδυνο εγκαυμάτων ηλεκτροπληξίας, πυρκαγιάς ή τραυματισμών αλλά και την υπερβολική εκπομπή μικροκυμάτων:

1. Διαβάστε προσεκτικά τις οδηγίες χρήσης πριν χρησιμοποιήσετε την συσκευή.
2. Χρησιμοποιήστε τον φούρνο μόνο για τις συγκεκριμένες λειτουργίες που περιγράφονται σ' αυτό το εγχειρίδιο. Μην χρησιμοποιείτε διαβρωτικά χημικά ή σπρέι για τον καθαρισμό του. Η συσκευή σας έχει σχεδιαστεί μόνο για να ζεσταίνει, να ψήνει ή να στεγνώνει τρόφιμα. Η συσκευή δεν έχει σχεδιαστεί για βιομηχανική ή εργαστηριακή χρήση.
3. Μην θέτετε σε λειτουργία τον φούρνο άδειο.
4. Μην θέτετε σε λειτουργία την συσκευή αν αυτή δεν λειτουργεί σωστά ή έχει φθορές. Αν το καλώδιο της συσκευής φθαρεί θα πρέπει να αντικατασταθεί από εξουσιοδοτημένο τεχνίτη της εταιρείας μας ή από αδειούχο ηλεκτρολόγο.
5. **Προσοχή:** Μην αφήνετε παιδιά να χρησιμοποιούν την συσκευή χωρίς την επίβλεψή σας ειδικότερα όταν επιλέγετε συνδυασμένο τρόπο ψησίματος (μικροκύματα & grill) γιατί εκλύεται θερμότητα.
6. **ΠΡΟΣΟΧΗ:** Μην αφήνετε παιδιά να χρησιμοποιούν την συσκευή χωρίς την επίβλεψή σας εκτός αν τους έχετε δώσει σαφείς οδηγίες για την λειτουργία της και έχετε βεβαιωθεί ότι μπορούν να την λειτουργήσουν χωρίς να κινδυνεύουν.
7. Για να αποφύγετε κίνδυνο πυρκαγιάς στο εσωτερικό του φούρνου:
 - ✧ Όταν ζεσταίνετε τρόφιμα μέσα σε χάρτινα ή πλαστικά δοχεία πρέπει να παρακολουθείτε προσεκτικά την συσκευή κατά την διάρκεια της λειτουργίας της.
 - ✧ Αφαιρέστε τυχόν σύρματα δεσίματος από τις σακούλες πριν τις τοποθετήσετε στον φούρνο.
 - ✧ Αν σημειωθεί ανάφλεξη υλικών μέσα στον φούρνο αποσυνδέστε την συσκευή από το ρεύμα & μην ανοίξετε την πόρτα της.
- ✧ Μην χρησιμοποιείτε τον φούρνο για την αποθήκευση χαρτιών ή βιβλίων μαγειρικής, σκευών ή τροφίμων όταν η συσκευή δεν λειτουργεί.
8. **ΠΡΟΣΟΧΗ:** Μην ζεσταίνετε υγρά ή τρόφιμα σε αεροστεγώς κλεισμένα ή σφραγισμένα δοχεία γιατί υπάρχει ο κίνδυνος να εκραγούν.
9. Όταν ζεσταίνετε ροφήματα στο φούρνο μικροκυμάτων μην ακουμπάτε τα σκεύη με γυμνά χέρια.
10. Μην προσπαθήσετε να τηγανίσετε στο φούρνο μικροκυμάτων.
11. Μην προσπαθήσετε να βράσετε αυγά ή να ζεστάνετε βρασμένα αυγά με το τσόφλι τους γιατί μπορεί να εκραγούν.
12. Τρόφιμα όπως πατάτες μήλα ή κάστανα τρυπήστε την φλούδα τους σε διάφορα σημεία πριν τα μαγειρέψετε στο φούρνο μικροκυμάτων.
13. Να ελέγχετε πάντα την θερμοκρασία των φαγητών ειδικά όταν ζεσταίνετε ή μαγειρεύετε φαγητά ή υγρά για μωρά. Αφήστε τα να κρυσώσουν για λίγο, ανακατέψτε τα ώστε να κατανεμηθεί η θερμότητα ομοιόμορφα και κατόπιν καταναλώστε τα.
14. Τα μαγειρικά σκεύη μπορεί να καίνε όταν τα βγάζετε από τον φούρνο. Μην τα ακουμπάτε με γυμνά χέρια.
15. Να ελέγχετε αν τα μαγειρικά σας σκεύη είναι κατάλληλα για χρήση στον φούρνο μικροκυμάτων.
16. **ΠΡΟΣΟΧΗ:** Οποιαδήποτε μορφή επισκευής του φούρνου σας πρέπει να γίνεται μόνο από εξειδικευμένους τεχνίτες, διαφορετικά υπάρχει κίνδυνος έκθεσης σε υπερβολική εκπομπή μικροκυμάτων.
17. Αυτό το προϊόν ανήκει στο Group 2, Κλάση Β εξοπλισμού ISM. Στο Group 2 ανήκει όλος ο Βιομηχανικός, Επιστημονικός και Ιατρικός εξοπλισμός στον οποίο παράγεται ενέργεια ραδιοσυχνότητας ή / και χρησιμοποιεί ηλεκτρομαγνητική ακτινοβολία για την επεξεργασία υλικών. Στη Κλάση Β κατατάσσεται εξοπλισμός που χρησιμοποιείται σε νοικοκυριά και σε καταστήματα συνδεδεμένα στο δίκτυο χαμηλής

- τάσης που τροφοδοτεί κτήρια κατοικιών.
18. Η συσκευή δεν πρέπει να χρησιμοποιείται από άτομα (συμπεριλαμβανομένων των παιδιών) με μειωμένες φυσικές, κινητικές ή νοητικές ικανότητες, ή χωρίς εμπειρία, εκτός αν τους έχουν δοθεί οδηγίες σχετικά με τη χρήση της συσκευής ή

επιβλέπονται από αρμόδιους για την ασφάλειά τους.

19. Μην επιτρέπετε στα παιδιά να παίζουν με την συσκευή.

ΤΕΧΝΙΚΑ ΧΑΡΑΚΤΗΡΙΣΤΙΚΑ

ΤΑΣΗ (V) / ΣΥΧΝΟΤΗΤΑ (Hz)		230~240 / 50
ΚΑΤΑΝΑΛΩΣΗ ΙΣΧΥΟΣ (W)	ΜΙΚΡΟΚΥΜΑΤΑ	1400
	GRILL	1000
ΙΣΧΥΣ ΜΙΚΡΟΚΥΜΑΤΩΝ (W)		900
ΣΥΧΝΟΤΗΤΑ ΛΕΙΤΟΥΡΓΙΑΣ (MHz)		2450
ΕΞΩΤΕΡΙΚΕΣ ΔΙΑΣΤΑΣΕΙΣ (mm)		281(Υ)×483(Π)×397(Β)
ΔΙΑΣΤΑΣΕΙΣ ΦΟΥΡΝΟΥ (mm)		220(Υ)×340(Π)×344(Β)
ΧΩΡΗΤΙΚΟΤΗΤΑ ΦΟΥΡΝΟΥ (L)		25
ΠΕΡΙΣΤΡΕΦΟΜΕΝΟΣ ΔΙΣΚΟΣ		•
ΒΑΡΟΣ (kg)		14,5

ΕΓΚΑΤΑΣΤΑΣΗ

1. Βεβαιωθείτε ότι όλα τα υλικά συσκευασίας έχουν αφαιρεθεί από το εσωτερικό του φούρνου.
2. ΠΡΟΣΟΧΗ: Ελέγξτε την συσκευή μετά την αφαίρεση της συσκευασίας για φθορές όπως: μη ευθυγραμμισμένη πόρτα, σπασμένη πόρτα, γδαρσίματα ή βαθουλώματα στο κρύσταλλο της πόρτας, γδαρσίματα στο εσωτερικό του φούρνου. Σε περίπτωση που διαπιστώσετε κάποια από τις παρακάτω φθορές μην χρησιμοποιήσετε την συσκευή.
3. Η συσκευή πρέπει να τοποθετηθεί σε οριζόντια επιφάνεια η οποία πρέπει να αντέχει το βάρος της μαζί με το βάρος του φαγητού που θα μαγειρέψετε.
4. Η συσκευή πρέπει να τοποθετείται μακριά από συσκευές που εκλύουν θερμότητα ή ατμούς.
5. Για τον σωστό αερισμό της συσκευής αφήστε 5cm ελεύθερο χώρο δεξιά και αριστερά της, 10cm ελεύθερο χώρο στο πίσω μέρος της καθώς και 20cm ελεύθερο χώρο πάνω από την συσκευή. Μην καλύπτετε την πάνω επιφάνεια της συσκευής και μην αφαιρείτε τα ποδαράκια της.
6. Μην λειτουργείτε την συσκευή χωρίς τον περιστρεφόμενο γυάλινο δίσκο. Φροντίστε ο δίσκος και ο άξονας του να είναι τοποθετημένοι σωστά.
7. Βεβαιωθείτε ότι το καλώδιο παροχής ρεύματος της συσκευής δεν είναι φθαρμένο. Μην το τοποθετείτε κάτω από τη συσκευή ή κοντά σε ζεστές ή αιχμηρές επιφάνειες.
8. Φροντίστε η πρίζα παροχής ρεύματος να είναι κοντά στην συσκευή για να είναι εύκολη η αποσύνδεση της σε περίπτωση κινδύνου.
9. Μην χρησιμοποιείτε την συσκευή σε εξωτερικούς χώρους.

ΡΑΔΙΟΗΛΕΚΤΡΙΚΕΣ ΠΑΡΕΜΒΟΛΕΣ

Οι φούρνοι μικροκυμάτων μπορεί να προξενήσουν παρεμβολές σε συσκευές ραδιοφώνου, τηλεόρασης ή σε παρόμοιες συσκευές.

Μπορείτε να εξαφανίσετε ή να μειώσετε τις παρεμβολές αυτές ακολουθώντας τις παρακάτω οδηγίες:

1. Καθαρίστε την πόρτα και την επιφάνεια της συσκευής.
2. Αλλάξτε τον προσανατολισμό της κεραίας

της ραδιοηλεκτροπτικής σας συσκευής.

3. Αλλάξτε τη θέση της συσκευής ή την θέση των ραδιοηλεκτροπτικών συσκευών.
4. Τοποθετείστε τις ραδιοηλεκτροπτικές συσκευές όσο το δυνατόν μακρύτερα από τον φούρνο μικροκυμάτων.
5. Μην συνδέετε στην ίδια πρίζα τον φούρνο μικροκυμάτων και τις ραδιοηλεκτροπτικές συσκευές.

ΣΗΜΑΝΤΙΚΕΣ ΟΔΗΓΙΕΣ ΓΙΑ ΜΙΚΡΟΚΥΜΑΤΑ

1. Τακτοποιήστε προσεκτικά τα τρόφιμα. Τοποθετήστε τα λεπτότερα κομμάτια προς την εξωτερική πλευρά του σκεύους.
2. Μην ψήνετε πολύ τα φαγητά. Είναι καλύτερα να προγραμματίζετε μικρότερη διάρκεια ψησίματος και να προσθέτετε μερικά δευτερόλεπτα ή λεπτά κατόπιν.
3. Καλύψτε τα τρόφιμα κατά την διάρκεια του μαγειρέματος. Έτσι τα φαγητά σας θα ψηθούν ομοιόμορφα.
4. Φαγητά όπως κοτόπουλο ή μπιφτέκια πρέπει να τα γυρίζετε κατά την διάρκεια του μαγειρέματος ενώ μεγάλα κομμάτια τροφίμων πρέπει να τα γυρίζετε τουλάχιστον μία φορά.
5. Φαγητά όπως κεφτέδες κλπ. θα πρέπει στην μέση της διάρκειας του μαγειρέματος να τα γυρίζετε και να τους αλλάζετε θέση από το κέντρο του σκεύους προς τα έξω και αντίστροφα.

ΟΔΗΓΙΕΣ ΓΙΑ ΤΗΝ ΓΕΙΩΣΗ ΤΗΣ ΣΥΣΚΕΥΗΣ

Η γείωση είναι απαραίτητη. Η συσκευή σας είναι εξοπλισμένη με καλώδιο που έχει σύρμα γείωσης με φινιρίσματα. Η πρίζα παροχής ρεύματος πρέπει να είναι σωστά εγκατεστημένη και γειωμένη. Σε περίπτωση βραχυκυκλώματος η γείωση μειώνει τις πιθανότητες ηλεκτροπληξίας παρέχοντας μια διέξοδο στο ηλεκτρικό ρεύμα. Σας συνιστούμε η πρίζα σύνδεσης της συσκευής να διαθέτει ξεχωριστή ασφάλεια στην ηλεκτρολογική σας εγκατάσταση. Η χρησιμοποίηση υψηλής τάσης μπορεί να προκαλέσει πυρκαγιά ή άλλο ατύχημα που μπορεί να καταστρέψει το φούρνο.

ΠΡΟΣΟΧΗ: Μη σωστή χρήση του γειωμένου φινιρίσματος της συσκευής μπορεί να προκαλέσει ηλεκτροπληξία

Σημείωση:

1. Σας προτείνουμε να συμβουλευτείτε έναν

αδειούχο ηλεκτρολόγο για την σωστή εγκατάσταση και γείωση της συσκευής.

2. Ο κατασκευαστής ή ο πωλητής δεν φέρει καμία ευθύνη για τυχόν φθορές της συσκευής ή προσωπικά ατυχήματα που οφείλονται στην μην σωστή τήρηση των οδηγιών της ηλεκτρολογικής σύνδεσης της συσκευής.

Τα σύρματα του καλωδίου παροχής ρεύματος της συσκευής έχουν τα παρακάτω χρώματα:

Πράσινο & Κίτρινο = ΓΕΙΩΣΗ

Μπλε = ΟΥΔΕΤΕΡΟΣ

Καφέ = ΦΑΣΗ

ΠΡΙΝ ΚΑΛΕΣΕΤΕ ΤΟ SERVICE

Αν η συσκευή δεν λειτουργεί:

1. Βεβαιωθείτε ότι το φινις της συσκευής είναι τοποθετημένο σωστά στην πρίζα. Αν δεν είναι βγάλτε το φινις από την πρίζα περιμένετε 10'' και τοποθετήστε ξανά το φινις στην πρίζα.
2. Ελέγξτε την πρίζα παροχής ρεύματος με μια άλλη συσκευή.
3. Ελέγξτε αν ο πίνακας ελέγχου και ο χρονομετρητής είναι προγραμματισμένοι σωστά.
4. Βεβαιωθείτε ότι η πόρτα του φούρνου έχει κλειδώσει σωστά, διαφορετικά τα μικροκύματα δεν θα λειτουργούν.

ΑΝ ΤΟ ΠΡΟΒΛΗΜΑ ΛΕΙΤΟΥΡΓΙΑΣ ΤΗΣ ΣΥΣΚΕΥΗΣ ΣΑΣ ΕΞΑΚΟΛΟΥΘΕΙ ΝΑ ΥΠΑΡΧΕΙ ΒΓΑΛΤΕ ΤΗΝ ΣΥΣΚΕΥΗ ΑΠΟ ΤΗΝ ΠΡΙΖΑ ΚΑΙ ΕΠΙΚΟΙΝΩΝΗΣΤΕ ΜΕ ΤΟ SERVICE ΤΗΣ ΕΤΑΙΡΕΙΑΣ ΜΑΣ

ΟΔΗΓΟΣ ΜΑΓΕΙΡΙΚΩΝ ΣΚΕΥΩΝ

1. Τα κατάλληλα σκεύη για τους φούρνους μικροκυμάτων είναι αυτά που επιτρέπουν στα μικροκύματα να τα διαπερνούν και να ζεσταίνουν μόνο τα τρόφιμα.
2. Τα μικροκύματα δεν διαπερνούν τα μέταλλα. Για αυτό μην χρησιμοποιείτε μεταλλικά σκεύη ή πιάτα με μεταλλικά διακοσμητικά στον φούρνο μικροκυμάτων.
3. Μην χρησιμοποιείτε σκεύη ή προϊόντα από ανακυκλωμένο χαρτί γιατί μπορεί να προκληθεί πυρκαγιά.
4. Είναι προτιμότερο να χρησιμοποιείτε κυκλικά ή οβάλ σκεύη αντί για τετράγωνα ή μακρόστενα.

Η παρακάτω λίστα θα σας βοηθήσει να επιλέξετε σκεύη κατάλληλα για μικροκύματα.

ΕΙΔΟΣ ΣΚΕΥΟΥΣ	ΜΙΚΡΟΚΥΜΑΤΑ	Grill	ΣΥΝΔΥΑΣΜΟΣ ΜΙΚΡΟΚΥΜΑΤΩΝ & GRILL
Πυρίμαχα γυάλινα σκεύη	Ναι	Ναι	Ναι
Μη πυρίμαχα γυάλινα σκεύη	Όχι	Όχι	Όχι
Πυρίμαχα κεραμικά σκεύη	Ναι	Ναι	Ναι
Πλαστικά σκεύη κατάλληλα για μικροκύματα	Ναι	Όχι	Όχι
Χαρτί κουζίνας	Ναι	Όχι	Όχι
Μεταλλικοί δίσκοι	Όχι	Ναι	Όχι
Μεταλλική σχάρα	Όχι	Ναι	Όχι
Αλουμινόχαρτο ή σκεύη από αλουμίνιο	Όχι	Ναι	Όχι

ΠΕΡΙΓΡΑΦΗ ΣΥΣΚΕΥΗΣ

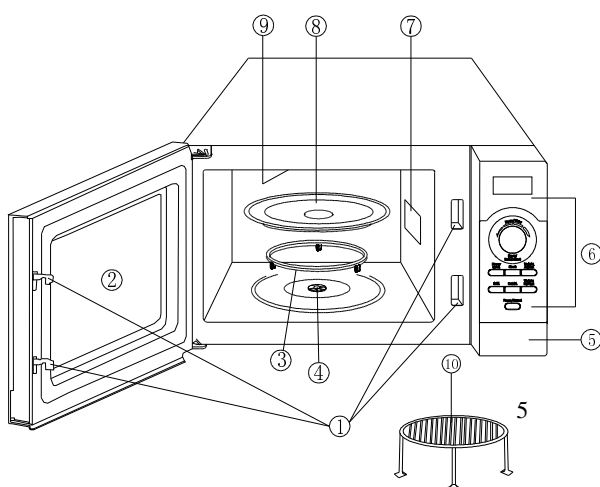

1. Σύστημα κλειδώματος πόρτας
2. Κρύσταλλο φούρνου
3. Δακτύλιος περιστροφής
4. Άξονας δίσκου
5. Διακόπτης ανοίγματος πόρτας
6. Πίνακας ελέγχου λειτουργιών
7. Εκπομπή μικροκυμάτων
8. Γυάλινος δίσκος
9. Grill
10. Μεταλλική σχάρα

ΠΙΝΑΚΑΣ ΕΛΕΓΧΟΥ ΛΕΙΤΟΥΡΓΙΩΝ

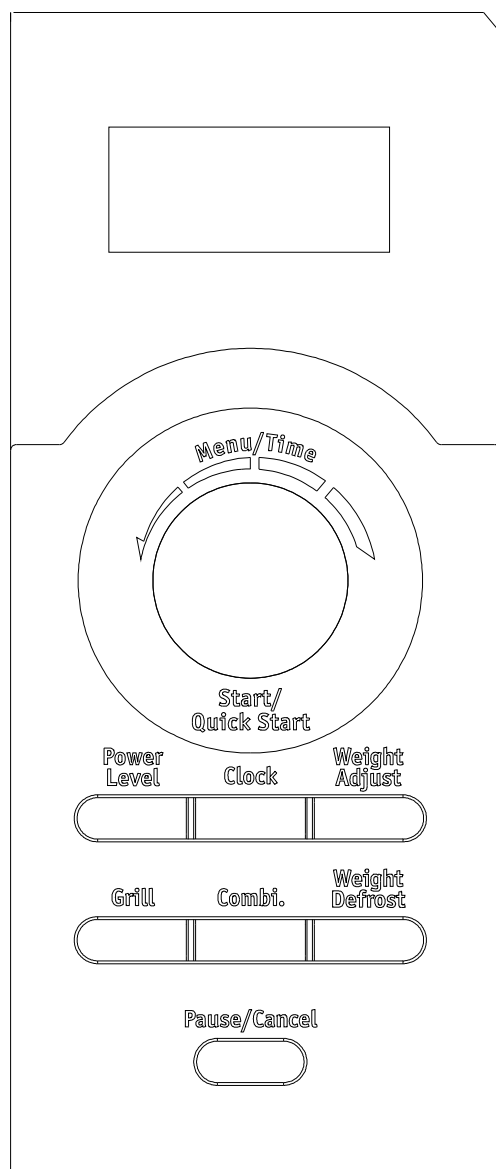

● ΟΘΟΝΗ ΕΝΔΕΙΞΕΩΝ ΛΕΙΤΟΥΡΓΙΩΝ

× Εμφανίζονται η διάρκεια μαγειρέματος, η επιλεγμένη ισχύς, η ώρα και οι ενδείξεις οποιασδήποτε επιλεγμένης λειτουργίας.

● POWER LEVEL

× Πιέστε το πλήκτρο αντίστοιχες φορές για να επιλέξετε την βαθμίδα ισχύος των μικροκυμάτων.

● CLOCK

× Πιέστε το πλήκτρο για να ρυθμίσετε την ώρα της ημέρας.

● WEIGHT ADJUST

× Πιέστε το πλήκτρο για να ορίσετε το βάρος ή τις μερίδες του φαγητού.

● WEIGHT DEFROST

× Πιέστε το πλήκτρο για να ξεπαγάσετε τρόφιμα ορισμένου βάρους.

● COMBI.

× Πιέστε το πλήκτρο για να επιλέξετε ψήσιμο με ένα από τα δύο συνδυαζόμενα προγράμματα μαγειρέματος (μικροκύματα & grill).

● GRILL

× Πιέστε το πλήκτρο για να επιλέξετε ψήσιμο στο grill.

● MENU/TIME (ΠΕΡΙΣΤΡΟΦΙΚΟΣ ΔΙΑΚΟΠΤΗΣ)

× Γυρίστε το διακόπτη για να ορίσετε την διάρκεια μαγειρέματος.

× Γυρίστε το διακόπτη για να επιλέξετε το επιθυμητό πρόγραμμα Αυτόματου Μαγειρέματος.

● START/QUICK START

× Πιέστε για να ξεκινήσετε το επιλεγμένο πρόγραμμα μαγειρέματος.

× Πιέστε επανειλημμένα για να επιλέξετε την λειτουργία Quick Start.

● PAUSE/CANCEL

× Πιέστε για να ακυρώσετε ή να αλλάξετε το πρόγραμμα μαγειρέματος που έχετε ορίσει.

× Πατώντας 1 φορά το μαγείρεμα σταματά προσωρινά. Πατώντας 2 φορές ακυρώνεται το πρόγραμμα που έχετε ορίσει.

× Πιέστε για κλειδώσετε ή να ξεκλειδώσετε την συσκευή σας.

ΛΕΙΤΟΥΡΓΙΑ ΤΗΣ ΣΥΣΚΕΥΗΣ

Κάθε φορά που πατάμε ένα πλήκτρο ακούγεται ένας ηλεκτρονικός ήχος που επιβεβαιώνει το πάτημά του

ΡΥΘΜΙΣΗ ΡΟΛΟΓΙΟΥ

Μπορείτε να ρυθμίσετε την ώρα σε 12ωρο ή 24ωρο κύκλο.

ΠΑΡΑΔΕΙΓΜΑ: Ρύθμιση του ρολογιού σε ώρα 8:30.

1. Πιέστε το πλήκτρο CLOCK. Η ένδειξη "12H" (12ωρο ρολόι) θα εμφανιστεί ή πιέστε πάλι το πλήκτρο αν επιθυμείτε να ρυθμίσετε το ρολόι σε 24ωρο κύκλο.
2. Γυρίστε το διακόπτη MENU/TIME ώσπου να ρυθμίσετε την ώρα στις 8.
3. Πιέστε το πλήκτρο CLOCK.
4. Γυρίστε το διακόπτη MENU/TIME ώσπου να ρυθμίσετε τα λεπτά στα 30.
5. Πιέστε το πλήκτρο CLOCK. Το ρολόι έχει ρυθμιστεί.

Αν κατά την διάρκεια του μαγειρέματος θέλετε να δείτε την ώρα της ημέρας πιέστε το πλήκτρο CLOCK μία φορά.

ΜΑΓΕΙΡΕΜΑ ΜΕ ΜΙΚΡΟΚΥΜΑΤΑ

Η μεγαλύτερη διάρκεια μαγειρέματος είναι 95 λεπτά. Επιλέξτε την βαθμίδα ψησίματος στα μικροκύματα, πατώντας το πλήκτρο POWER LEVEL τόσες φορές όσες αναφέρονται στον παρακάτω πίνακα. Ορίστε την διάρκεια μαγειρέματος με το διακόπτη MENU/TIME.

Επιλογή βαθμίδας ψησίματος (Πλήκτρο POWER LEVEL)

Αριθμός Πατημάτων	Ισχύς Ψησίματος
Μία	100%(100)
Δύο	80%(80)
Τρεις	60%(60)
Τέσσερις	40%(40)
Πέντε	20%(20)
Έξι	0%(00)

ΠΑΡΑΔΕΙΓΜΑ: Προγραμματισμός μαγειρέματος με μικροκύματα διάρκειας 5

λεπτών με ισχύ 60%.

1. Πιέστε το πλήκτρο POWER LEVEL 3 φορές.
2. Γυρίστε το διακόπτη MENU/TIME ώστε το ρολόι να δείχνει 5:00.
3. Πιέστε το διακόπτη START/QUICK START.

Σημείωση: Μπορείτε να ελέγχετε την βαθμίδα ισχύος των μικροκυμάτων κατά την διάρκεια του μαγειρέματος πιέζοντας το πλήκτρο POWER LEVEL.

Μετά το τέλος της επιλεγμένης διάρκειας μαγειρέματος θα ακουστεί ένα ηχητικό σήμα και η ένδειξη "END" θα εμφανιστεί στην οθόνη. Το ηχητικό σήμα θα επαναλαμβάνεται κάθε 2 λεπτά μέχρις ότου ανοίξετε την πόρτα ή πατήσετε κάποιο πλήκτρο.

QUICK START (ΓΡΗΓΟΡΟ ΜΑΓΕΙΡΕΜΑ)

Με αυτή τη λειτουργία ο φούρνος σας ξεκινά πολύ γρήγορα στο 100% της ισχύος.

Πιέστε το διακόπτη START/QUICK START τόσες φορές ώσπου να εμφανιστεί η επιθυμητή διάρκεια ψησίματος. Ο φούρνος ξεκινά αμέσως λειτουργώντας στην υψηλότερη βαθμίδα ψησίματος. Η μεγαλύτερη διάρκεια ψησίματος είναι 10 λεπτά.

Μετά το τέλος της επιλεγμένης διάρκειας μαγειρέματος θα ακουστεί ένα ηχητικό σήμα και η ένδειξη "END" θα εμφανιστεί στην οθόνη. Το ηχητικό σήμα θα επαναλαμβάνεται κάθε 2 λεπτά μέχρις ότου ανοίξετε την πόρτα ή πατήσετε κάποιο πλήκτρο.

WEIGHT DEFROST (ΑΠΟΨΥΞΗ)

Με αυτή τη λειτουργία μπορείτε να αποψύξετε κατεψυγμένα τρόφιμα. Προγραμματίζοντας το βάρος των κατεψυγμένων τροφίμων ο χρόνος απόψυξης και η ισχύς των μικροκυμάτων ορίζονται αυτόματα. Το ελάχιστο βάρος που

μπορούν να αποψυχθούν είναι 100g και το μέγιστο 1800g.

ΠΑΡΑΔΕΙΓΜΑ: Πρόγραμμα απόψυξης γαριδών 600g

1. Τοποθετήστε τις γαρίδες στο φούρνο και κλείστε την πόρτα **TOU**.
2. Πιέστε το πλήκτρο WEIGHT DEFROST μία φορά.
3. Πιέστε το πλήκτρο WEIGHT ADJUST επανειλημμένα μέχρι να ορίσετε το βάρος των 600g.
4. Πιέστε το διακόπτη START/QUICK START.

Σημείωση: Κατά την διάρκεια της απόψυξης ο φούρνος σταματά την λειτουργία του και ένα ηχητικό σήμα σας ειδοποιεί να γυρίσετε τα τρόφιμα. Κατόπιν πιέστε το διακόπτη START/QUICK START για να συνεχιστεί η απόψυξη.

ΜΑΓΕΙΡΕΜΑ ΜΕ GRILL

Η μεγαλύτερη διάρκεια μαγειρέματος είναι 95 λεπτά. Το grill χρησιμοποιείται για το ψήσιμο λεπτών κομματιών κρέατος όπως σουβλάκια, μπιφτέκια λουκάνικα φτερούγες κοτόπουλου κλπ.

ΠΑΡΑΔΕΙΓΜΑ: Ψήσιμο στο grill διάρκειας 12 λεπτών

1. Πιέστε το πλήκτρο GRILL μία φορά.
2. Γυρίστε τον διακόπτη MENU/TIME ώστε η ένδειξη του χρόνου να είναι 12:00.
3. Πιέστε τον διακόπτη START/QUICK START.

Σημείωση: Μετά το τέλος της επιλεγμένης διάρκειας μαγειρέματος θα ακουστεί ένα ηχητικό σήμα και η ένδειξη "END" θα εμφανιστεί στην οθόνη. Το ηχητικό σήμα θα επαναλαμβάνεται κάθε 2 λεπτά μέχρις ότου ανοίξετε την πόρτα ή πατήσετε κάποιο πλήκτρο.

ΜΑΓΕΙΡΕΜΑ ΜΕ ΜΙΚΡΟΚΥΜΑΤΑ & GRILL

Η μεγαλύτερη διάρκεια μαγειρέματος και για τους δύο συνδυασμούς COMBI 1 & COMBI 2 είναι 95 λεπτά.

COMBI 1

Το 30% της διάρκειας του μαγειρέματος γίνεται με μικροκύματα και το 70% γίνεται με grill. Κατάλληλη λειτουργία για να ψήσετε ψάρια, au gratin κλπ.

ΠΑΡΑΔΕΙΓΜΑ: Μαγείρεμα με τον συνδυασμό COMBI 1 διάρκειας 25 λεπτών.

1. Πιέστε το πλήκτρο COMBI μία φορά. Η ένδειξη CO-1 εμφανίζεται στην οθόνη.
2. Γυρίστε το διακόπτη MENU/TIME ώστε η ένδειξη του χρόνου να είναι 25:00.
3. Πιέστε το διακόπτη START/QUICK START.

COMBI 2

Το 55% της διάρκειας μαγειρέματος γίνεται με μικροκύματα ενώ το 45% γίνεται με grill. Κατάλληλη λειτουργία για ψήσετε ομελέτες κοτόπουλο πατάτες κλπ.

ΠΑΡΑΔΕΙΓΜΑ: Μαγείρεμα με το συνδυασμό COMBI 2 διάρκειας 12 λεπτών.

1. Πιέστε το πλήκτρο COMBI δύο φορές. Η ένδειξη CO-2 εμφανίζεται στην οθόνη.
2. Γυρίστε το διακόπτη MENU/TIME ώστε η ένδειξη του χρόνου να είναι 12:00.
3. Πιέστε το διακόπτη START/QUICK START.

Σημείωση: Κατά την διάρκεια του μαγειρέματος πιέστε το πλήκτρο COMBI για να ελέγξετε την βαθμίδα ισχύος.

ΚΛΕΙΔΩΜΑ ΓΙΑ ΠΑΙΔΙΑ

Μπορείτε να κλειδώνετε την συσκευή σας για να αποφύγετε να την θέσουν σε λειτουργία μικρά παιδιά.

Για να κλειδώσετε ή να ξεκλειδώσετε την συσκευή κρατήστε πατημένο για 3 δευτερόλεπτα το πλήκτρο PAUSE/CANCEL.

Ένα ηχητικό σήμα θα ακουστεί και η ένδειξη κλειδώματος θα ανάψει ή θα σβήσει στην οθόνη λειτουργιών. Κατά την διάρκεια του κλειδώματος ο φούρνος δεν λειτουργεί.

ΑΥΤΟΜΑΤΟ ΜΑΓΕΙΡΕΜΑ

Στο πρόγραμμα Αυτόματου Μαγειρέματος δεν είναι απαραίτητο να ορίσετε την χρονική διάρκεια μαγειρέματος και την βαθμίδα ψησίματος, ενώ είναι απαραίτητο να ορίσετε το είδος του φαγητού και το βάρος του. Για να πραγματοποιήσετε αυτές τις ρυθμίσεις γυρίστε το διακόπτη MENU/TIME αντίστροφα της φοράς των δεικτών του ρολογιού για να επιλέξετε το είδος των τροφίμων (κωδικοί 1-9), κατόπιν πιέστε το πλήκτρο WEIGHT ADJUST για να ορίσετε το βάρος των τροφίμων. Για αρχίσει το μαγείρεμα πιέστε το διακόπτη START/QUICK START.

Για ομοιόμορφο ψήσιμο θα πρέπει να γυρίζετε το φαγητό στην μέση της χρονικής διάρκειας μαγειρέματος.

ΠΑΡΑΔΕΙΓΜΑ: Αυτόματο μαγείρεμα ψαριού βάρους 400g

1. Γυρίστε το διακόπτη MENU/TIME αντίστροφα της φοράς των δεικτών του ρολογιού μέχρι ο κωδικός 6 εμφανιστεί στην οθόνη λειτουργιών.
2. Πιέστε το πλήκτρο WEIGHT ADJUST ώστε η ένδειξη του βάρους να είναι 400g.
3. Πιέστε το διακόπτη START/QUICK START.

ΠΡΟΓΡΑΜΜΑΤΑ ΑΥΤΟΜΑΤΟΥ ΜΑΓΕΙΡΕΜΑΤΟΣ

Κωδικός	Είδος Τροφίμων	Πιέστε το πλήκτρο WEIGHT ADJUST για να ορίσετε το βάρος των τροφίμων.
1	Γάλα /Καφές (200ml/φλ.)	
2	Ρύζι (g)	Όταν μαγειρεύετε μακαρόνια προσθέστε βραστό νερό πριν ξεκινήσετε το μαγείρεμα.
3	Μακαρόνια (g)	
4	Πατάτες (230g/τεμ)	Στις επιλογές 7 (κοτόπουλο), 8 (μοσχάρι / αρνί) & 9 (σουβλάκια) στην μέση της χρονικής διάρκειας μαγειρέματος ο φούρνος σταματά και ακούγεται ένας ηλεκτρονικός ήχος που σας υπενθυμίζει ότι πρέπει να γυρίσετε το φαγητό ώστε να ψηθεί ομοιόμορφα. Κατόπιν κλείστε την πόρτα του φούρνου και πιέστε το διακόπτη START/QUICK START για να συνεχιστεί το μαγείρεμα.
5	Αυτόματο ζέσταμα (g)	
6	Ψάρι (g)	
7	Κοτόπουλο (g)	
8	Μοσχάρι/Αρνί (g)	
9	Σουβλάκι (g)	

Τα αποτελέσματα του αυτόματου μαγειρέματος εξαρτώνται από διάφορους παράγοντες, όπως το σχήμα και το μέγεθος των τροφίμων, την τοποθέτησή τους μέσα στο φούρνο, τις προσωπικές σας προτιμήσεις κ.α. Αν το αποτέλεσμα δεν σας ικανοποιεί τότε προσαρμόστε ανάλογα την διάρκεια ψησίματος.

ΚΑΘΑΡΙΣΜΟΣ ΚΑΙ ΣΥΝΤΗΡΗΣΗ ΤΗΣ ΣΥΣΚΕΥΗΣ

1. Πριν από κάθε καθαρισμό της συσκευής αποσυνδέστε την από την πρίζα.
2. Διατηρείτε το εσωτερικό του φούρνου καθαρό. Στις περισσότερες περιπτώσεις αρκεί να σκουπίζετε το εσωτερικό του φούρνου με ένα βρεγμένο πανί. Σε σκληρότερους λεκέδες χρησιμοποιήστε ήπια απορρυπαντικά. Μην χρησιμοποιείτε ποτέ ισχυρά ή διαβρωτικά καθαριστικά.
3. Για τον καθαρισμό της εξωτερικής επιφάνειας της συσκευής χρησιμοποιείστε ένα βρεγμένο πανί. Προσέξτε να μην στάξει νερό στα ανοίγματα του εξαερισμού της συσκευής.
4. Καθαρίζετε τακτικά την πόρτα του φούρνου εσωτερικά και εξωτερικά καθώς και το λάστιχο της με ένα βρεγμένο πανί και κατόπιν σκουπίστε τον πίνακα.
5. Για τον καθαρισμό του πίνακα λειτουργιών της συσκευής χρησιμοποιείστε ένα μαλακό βρεγμένο πανί και κατόπιν σκουπίστε τον καλά. Κατά την διάρκεια του καθαρισμού του αφήστε την πόρτα του φούρνου ανοικτή ώστε να μη λειτουργήσει κατά λάθος.
6. Αν έχουν συσσωρευτεί υδρατμοί στο εσωτερικό ή γύρω από το εξωτερικό της πόρτας του φούρνου σκουπίστε τους με ένα μαλακό πανί. Η έντονη παρουσία υδρατμών οφείλεται στην λειτουργία της συσκευής σε συνθήκες υψηλής υγρασίας και είναι φυσιολογικό.
7. Ο περιστρεφόμενος γυάλινος δίσκος πλένεται με απορρυπαντικό πιάτων ή στο πλυντήριο πιάτων.
8. Ο δακτύλιος με τα ροδάκια και η κάτω εσωτερική κοιλότητα του φούρνου πρέπει να καθαρίζονται τακτικά, ώστε να αποφεύγεται ο έντονος θόρυβος κατά την λειτουργία της συσκευής. Ο δακτύλιος πλένεται με απορρυπαντικό πιάτων ή στο πλυντήριο πιάτων. Μετά τον καθαρισμό ο δακτύλιος πρέπει να τοποθετείται σωστά στην κατάλληλη θέση στο εσωτερικό κάτω μέρος του φούρνου.
9. Για να εξαλείψετε τυχόν δυσάρεστες οσμές από τον φούρνο σας ζεστάνετε σε ένα μπολ στα μικροκύματα για 5 λεπτά ένα φλιτζάνι νερό μαζί με το χυμό ή την φλούδα ενός λεμονιού. Σκουπίστε το εσωτερικό του φούρνου με βρεγμένο πανί και στεγνώστε το καλά.
10. Όταν είναι απαραίτητο να γίνει αλλαγή της λάμπας φωτισμού παρακαλούμε συμβουλευτείτε το SERVICE μας για την αντικατάστασή της
11. Ο μη τακτικός καθαρισμός της συσκευής μπορεί να προκαλέσει την μην σωστή λειτουργία της.
12. Μην πετάτε την χαλασμένη σας συσκευή στον κάδο απορριμμάτων. Προστατέψτε το περιβάλλον πηγαίνοντας την στα ειδικά κέντρα ανακύκλωσης ηλεκτρικών συσκευών.

Η εταιρεία διατηρεί το δικαίωμα να αλλάζει ή να τροποποιεί τα παραπάνω στοιχεία στην διαρκή προσπάθεια για βελτίωση των συσκευών της.