

ΜΟΝΤΕΛΟ: **MELCO** MW-23 BI INOX



Οδηγίες Χρήσης Φούρνου Μικροκυμάτων

Πριν εγκαταστήσετε και θέσετε σε λειτουργία την συσκευή σας, διαβάστε προσεκτικά τις οδηγίες χρήσης. Φυλάξτε τις σε περίπτωση που σας χρειαστούν αργότερα.

Συμπληρώστε τον ΑΡΙΘΜΟ ΣΕΙΡΑΣ της συσκευής για την δική σας εξυπηρέτηση σε περίπτωση που τον χρειαστείτε.

ΑΡΙΘΜΟΣ ΣΕΙΡΑΣ

ΣΥΜΒΟΥΛΕΣ ΓΙΑ ΝΑ ΑΠΟΦΥΓΕΤΕ ΠΙΘΑΝΗ ΕΚΘΕΣΗ ΣΕ ΥΠΕΡΒΟΛΙΚΗ ΕΚΠΟΜΠΗ ΜΙΚΡΟΚΥΜΑΤΩΝ

1. Μην λειτουργείτε την συσκευή σας με ανοικτή την πόρτα γιατί υπάρχει κίνδυνος υπερβολικής έκθεσης στα μικροκύματα. Διατηρείτε πάντα σε άριστη κατάσταση το σύστημα κλειδώματος της πόρτας.
2. Το ερμητικό κλείσιμο της πόρτας δεν πρέπει να εμποδίζεται από κανένα αντικείμενο. Μην αφήνετε να συσσωρευούνται λίπη ή κατάλοιπα απορρυπαντικών στις επιφάνειες που κλείνει η πόρτα.
3. Μην θέσετε σε λειτουργία την συσκευή αν αυτή δεν λειτουργεί σωστά ή έχει φθορές. Είναι σημαντικό η πόρτα του φούρνου να κλείνει ερμητικά και να μην υπάρχουν φθορές:
 - a. Στην πόρτα του φούρνου
 - b. Στους μεντεσέδες και στο μάνταλο της πόρτας
 - c. Στα λάστιχα και στις επιφάνειες που σφραγίζει η πόρτα
4. Μην προσπαθήσετε να επισκευάσετε μόνοι σας την συσκευή. Καλέστε τους εξουσιοδοτημένους τεχνικούς της εταιρείας μας.

ΠΕΡΙΕΧΟΜΕΝΑ

ΣΥΜΒΟΥΛΕΣ ΓΙΑ ΝΑ ΑΠΟΦΥΓΕΤΕ ΠΙΘΑΝΗ ΕΚΘΕΣΗ	
ΣΕ ΥΠΕΡΒΟΛΙΚΗ ΕΚΠΟΜΠΗ ΜΙΚΡΟΚΥΜΑΤΩΝ	2
ΤΕΧΝΙΚΑ ΧΑΡΑΚΤΗΡΙΣΤΙΚΑ	3
ΠΡΙΝ ΚΑΛΕΣΕΤΕ ΤΟ SERVICE	3
ΕΓΚΑΤΑΣΤΑΣΗ	3
ΟΔΗΓΙΕΣ ΓΙΑ ΤΗΝ ΓΕΙΩΣΗ ΤΗΣ ΣΥΣΚΕΥΗΣ	4
ΡΑΔΙΟΗΛΕΚΤΡΙΚΕΣ ΠΑΡΕΜΒΟΛΕΣ	4
ΟΔΗΓΙΕΣ ΑΣΦΑΛΕΙΑΣ	4
ΣΗΜΑΝΤΙΚΕΣ ΟΔΗΓΙΕΣ ΓΙΑ ΜΙΚΡΟΚΥΜΑΤΑ	5
ΟΔΗΓΟΣ ΜΑΓΕΙΡΙΚΩΝ ΣΚΕΥΩΝ	6
ΠΕΡΙΓΡΑΦΗ ΣΥΣΚΕΥΗΣ	6
ΠΙΝΑΚΑΣ ΕΛΕΓΧΟΥ ΛΕΙΤΟΥΡΓΙΩΝ	7
ΛΕΙΤΟΥΡΓΙΑ ΤΗΣ ΣΥΣΚΕΥΗΣ	8
Ρύθμιση Ρολογιού	8
Μαγείρεμα με Μικροκύματα	8
Grill	8
COMBI 1	8
COMBI 2	8
Αυτόματο Μαγείρεμα	9
Quick Start	9
Συνδυασμένο Μαγείρεμα	9
Αυτόματη Απόψυξη	10
Κλείδωμα για παιδιά	10
ΚΑΘΑΡΙΣΜΟΣ ΚΑΙ ΣΥΝΤΗΡΗΣΗ ΤΗΣ ΣΥΣΚΕΥΗΣ	11

ΤΕΧΝΙΚΑ ΧΑΡΑΚΤΗΡΙΣΤΙΚΑ

ΤΑΣΗ (V) / ΣΥΧΝΟΤΗΤΑ (Hz)	230~50	
ΚΑΤΑΝΑΛΩΣΗ ΙΣΧΥΟΣ (W)	ΜΙΚΡΟΚΥΜΑΤΑ	1400
	GRILL	1000
ΙΣΧΥΣ ΜΙΚΡΟΚΥΜΑΤΩΝ (W)	900	
ΣΥΧΝΟΤΗΤΑ ΛΕΙΤΟΥΡΓΙΑΣ (MHz)	2450	
ΕΞΩΤΕΡΙΚΕΣ ΔΙΑΣΤΑΣΕΙΣ (mm)	281(Υ)×483(Π)×369(Β)	
ΔΙΑΣΤΑΣΕΙΣ ΦΟΥΡΝΟΥ (mm)	220(Υ)×340(Π)×320(Β)	
ΧΩΡΗΤΙΚΟΤΗΤΑ ΦΟΥΡΝΟΥ (L)	23	
ΠΕΡΙΣΤΡΕΦΟΜΕΝΟΣ ΔΙΣΚΟΣ	•	
ΒΑΡΟΣ (kg)	14,1	

*Η εταιρεία διατηρεί το δικαίωμα να αλλάζει και να τροποποιεί τα παραπάνω στοιχεία στην διαρκή προσπάθεια για βελτίωση των συσκευών της

ΠΡΙΝ ΚΑΛΕΣΕΤΕ ΤΟ SERVICE

Αν η συσκευή δεν λειτουργεί:

1. Βεβαιωθείτε ότι το φως της συσκευής είναι τοποθετημένο σωστά στην πρίζα. Αν δεν είναι βγάλτε το φως από την πρίζα περιμένετε 10'' και τοποθετήστε ξανά το φως στην πρίζα.
2. Ελέγξτε την πρίζα παροχής ρεύματος με μια άλλη συσκευή.
3. Ελέγξτε αν ο πίνακας ελέγχου και ο

χρονομετρητής είναι προγραμματισμένοι σωστά.

4. Βεβαιωθείτε ότι η πόρτα του φούρνου έχει κλειδώσει σωστά, διαφορετικά τα μικροκύματα δεν θα λειτουργούν.

ΑΝ ΤΟ ΠΡΟΒΛΗΜΑ ΛΕΙΤΟΥΡΓΙΑΣ ΤΗΣ ΣΥΣΚΕΥΗΣ ΣΑΣ ΕΞΑΚΟΛΟΥΘΕΙ ΝΑ ΥΠΑΡΧΕΙ ΒΓΑΛΤΕ ΤΗΝ ΣΥΣΚΕΥΗ ΑΠΟ ΤΗΝ ΠΡΙΖΑ & ΕΠΙΚΟΙΝΩΝΗΣΤΕ ΜΕ ΤΟ SERVICE ΤΗΣ ΕΤΑΙΡΕΙΑΣ ΜΑΣ.

ΕΓΚΑΤΑΣΤΑΣΗ

1. Βεβαιωθείτε ότι όλα τα υλικά συσκευασίας έχουν αφαιρεθεί από το εσωτερικό του φούρνου.
2. ΠΡΟΣΟΧΗ: Ελέγξτε την συσκευή μετά την αποσυσκευασία για φθορές όπως: μη ευθυγραμμισμένη πόρτα, σπασμένη πόρτα, γδαρσίματα ή βαθουλώματα στο κρύσταλλο της πόρτας, γδαρσίματα στο εσωτερικό του φούρνου. Σε περίπτωση που διαπιστώσετε κάποια από τις παρακάτω φθορές μην χρησιμοποιήσετε την συσκευή.
3. Η συσκευή πρέπει να τοποθετηθεί σε οριζόντια επιφάνεια η οποία πρέπει να αντέχει το βάρος της μαζί με το βάρος του φαγητού που θα μαγειρέψετε.
4. Η συσκευή πρέπει να τοποθετείται μακριά από συσκευές που εκλύουν θερμότητα ή ατμούς.
5. Για τον σωστό αερισμό της συσκευής αφήστε 5cm ελεύθερο χώρο δεξιά και αριστερά της,

10cm ελεύθερο χώρο στο πίσω μέρος της καθώς και 20cm ελεύθερο χώρο πάνω από την συσκευή. Μην καλύπτετε την πάνω επιφάνεια της συσκευής και μην αφαιρείτε τα ποδαράκια της.

6. Μην λειτουργείτε την συσκευή χωρίς τον περιστρεφόμενο γυάλινο δίσκο. Φροντίστε ο δίσκος και ο άξονας του να είναι τοποθετημένοι σωστά.
7. Βεβαιωθείτε ότι το καλώδιο παροχής ρεύματος της συσκευής δεν είναι φθαρμένο. Μην το τοποθετείτε κάτω από της συσκευή ή κοντά σε ζεστές ή αιχμηρές επιφάνειες.
8. Φροντίστε η πρίζα παροχής ρεύματος να είναι κοντά στην συσκευή για να είναι εύκολη η αποσύνδεση της σε περίπτωση κινδύνου.
9. Μην χρησιμοποιείτε την συσκευή σε εξωτερικούς χώρους

ΟΔΗΓΙΕΣ ΓΙΑ ΤΗΝ ΓΕΙΩΣΗ ΤΗΣ ΣΥΣΚΕΥΗΣ

Η γείωση είναι απαραίτητη. Η συσκευή σας είναι εξοπλισμένη με καλώδιο που έχει σύρμα γείωσης με φισ σούκο. Η πρίζα παροχής ρεύματος πρέπει να είναι σωστά εγκατεστημένη και γειωμένη. Σε περίπτωση βραχυκυκλώματος η γείωση μειώνει τις πιθανότητες ηλεκτροπληξίας παρέχοντας μια διέξοδο στο ηλεκτρικό ρεύμα. Σας συνιστούμε η πρίζα σύνδεσης της συσκευής να διαθέτει ξεχωριστή ασφάλεια στην ηλεκτρολογική σας εγκατάσταση. Η χρησιμοποίηση υψηλής τάσης μπορεί να προκαλέσει πυρκαγιά ή άλλο ατύχημα που μπορεί να καταστρέψει το φούρνο.

ΠΡΟΣΟΧΗ: Μη σωστή χρήση του γειωμένου φισ της συσκευής μπορεί να προκαλέσει ηλεκτροπληξία

Σημείωση:

1. Σας προτείνουμε να συμβουλευτείτε έναν αδειούχο ηλεκτρολόγο για την σωστή εγκατάσταση της συσκευής.
2. Αν στην σύνδεση της συσκευής δεν τηρηθούν οι παραπάνω οδηγίες τότε ούτε ο κατασκευαστής ούτε ο πωλητής φέρουν ευθύνη για τυχόν φθορές της συσκευής ή προσωπικά ατυχήματα.

Τα σύρματα του καλωδίου παροχής ρεύματος της συσκευής έχουν τα παρακάτω χρώματα:

Πράσινο και Κίτρινο = ΓΕΙΩΣΗ

Μπλε = ΟΥΔΕΤΕΡΟΣ

Καφέ = ΦΑΣΗ

ΡΑΔΙΟΗΛΕΚΤΡΙΚΕΣ ΠΑΡΕΜΒΟΛΕΣ

Οι φούρνοι μικροκυμάτων μπορεί να προξενήσουν παρεμβολές σε συσκευές ραδιοφώνου, τηλεόρασης ή σε παρόμοιες συσκευές.

Μπορείτε να εξαφανίσετε ή να μειώσετε τις παρεμβολές αυτές ακολουθώντας τις παρακάτω οδηγίες:

1. Καθαρίστε την πόρτα και την επιφάνεια της συσκευής.
2. Αλλάξτε τον προσανατολισμό της κεραίας της

ραδιοηλεκτρικής σας συσκευής.

3. Αλλάξτε τη θέση της συσκευής ή την θέση των ραδιοηλεκτρικών συσκευών.
4. Τοποθετήστε τις ραδιοηλεκτρικές συσκευές όσο το δυνατόν μακρύτερα από τον φούρνο μικροκυμάτων
5. Μην συνδέετε στην ίδια πρίζα τον φούρνο μικροκυμάτων και τις ραδιοηλεκτρικές συσκευές.

ΟΔΗΓΙΕΣ ΑΣΦΑΛΕΙΑΣ

Υπάρχουν κάποιες βασικές προφυλάξεις ασφάλειας που πρέπει να ακολουθούνται κατά την χρήση ηλεκτρικών συσκευών στις οποίες συμπεριλαμβάνονται και οι παρακάτω:

ΠΡΟΣΟΧΗ: Για να αποφύγετε τον κίνδυνο εγκαυμάτων, ηλεκτροπληξίας, πυρκαγιάς ή τραυματισμών αλλά και την υπερβολική εκπομπή μικροκυμάτων:

1. Διαβάστε προσεκτικά τις οδηγίες χρήσης πριν χρησιμοποιήσετε την συσκευή
2. Χρησιμοποιήστε την συσκευή μόνο για τις συγκεκριμένες λειτουργίες που περιγράφονται σε αυτό το εγχειρίδιο. Μην χρησιμοποιείται ποτέ διαβρωτικά χημικά ή σπρέι για τον καθαρισμό της. Η συσκευή χρησιμοποιείται μόνο για την προετοιμασία και την παρασκευή φαγητών. Η συσκευή δεν έχει σχεδιαστεί για βιομηχανική ή εργαστηριακή χρήση.

3. Μην λειτουργείτε την συσκευή με άδειο φούρνο.
4. Μην λειτουργείτε την συσκευή αν αυτή δεν λειτουργεί σωστά ή έχει φθορές. Αν το καλώδιο παροχής ρεύματος της συσκευής έχει φθορές θα πρέπει να αντικατασταθεί από εξουσιοδοτημένο τεχνικό της εταιρείας μας ή από αδειούχο ηλεκτρολόγο.
5. Προσοχή: Μην αφήνετε παιδιά να χρησιμοποιούν την συσκευή χωρίς την επίβλεψή σας ειδικότερα όταν επιλέγετε συνδυασμένο τρόπο ψησίματος (μικροκύματα & grill) γιατί εκλύεται θερμότητα.
6. ΠΡΟΣΟΧΗ: Μην αφήνετε παιδιά να χρησιμοποιούν την συσκευή χωρίς την επίβλεψή σας εκτός αν τους έχετε δώσει σαφείς οδηγίες για την λειτουργία της και έχετε βεβαιωθεί ότι μπορούν να την λειτουργήσουν χωρίς να κινδυνεύουν.

7. Για να αποφύγετε κίνδυνο πυρκαγιάς στο εσωτερικό του φούρνου:
 - a. Όταν ζεσταίνετε ή μαγειρεύετε τρόφιμα μέσα σε πλαστικές ή χάρτινες σακούλες παρακαλούμε να παρακολουθείτε προσεκτικά την συσκευή κατά την διάρκεια της λειτουργίας της.
 - b. Αφαιρέστε τυχόν σύρματα δεσίματος από τις σακούλες πριν τις τοποθετήσετε στο φούρνο.
 - c. Αν σημειωθεί ανάφλεξη υλικών μέσα στο φούρνο μην ανοίξετε την πόρτα της συσκευής και αποσυνδέστε την από την παροχή ηλεκτρικού ρεύματος.
 - d. Μην χρησιμοποιείται τον φούρνο για αποθήκευση χαρτιών, βιβλίων μαγειρικής σκευών ή τροφίμων όταν αυτός δεν λειτουργεί
8. **ΠΡΟΣΟΧΗ:** Μην μαγειρεύετε ή ζεσταίνετε υγρά ή άλλα τρόφιμα μέσα σε αεροστεγώς κλεισμένα ή σφραγισμένα δοχεία γιατί υπάρχει περίπτωση να εκραγούν.
9. Όταν ζεσταίνετε ροφήματα στο φούρνο μικροκυμάτων μην ακουμπάτε τα σκεύη με γυμνά χέρια.
10. Μην προσπαθήσετε να τηγανίσετε στο φούρνο μικροκυμάτων.
11. Μην προσπαθήσετε να βράσετε αυγά ή να ζεστάνετε βρασμένα αυγά με το τσόφλι τους γιατί μπορεί να εκραγούν.
12. Σε τρόφιμα όπως πατάτες, μήλα ή κάστανα τρυπήστε πρώτα την φλούδα τους σε διάφορα σημεία πριν τα μαγειρέψετε στο φούρνο μικροκυμάτων.
13. Να ελέγχετε πάντα την θερμοκρασία των φαγητών ειδικά όταν ζεσταίνετε ή μαγειρεύετε φαγητά ή υγρά για μωρά. Αφήστε τα να κρυσώσουν για λίγο, ανακατέψτε τα ώστε να κατανεμηθεί η θερμότητα ομοιόμορφα και κατόπιν καταναλώστε τα.
14. Τα μαγειρικά σκεύη μπορεί να καίνε όταν τα βγάξετε από τον φούρνο. Μην τα ακουμπάτε με γυμνά χέρια.
15. Να ελέγχετε αν τα μαγειρικά σας σκεύη είναι κατάλληλα για χρήση στο φούρνο μικροκυμάτων.
16. **ΠΡΟΣΟΧΗ:** Οποιαδήποτε μορφή επισκευής του φούρνου σας πρέπει να γίνεται μόνο από εξειδικευμένους τεχνίτες, διαφορετικά υπάρχει κίνδυνος έκθεσης σε υπερβολική εκπομπή μικροκυμάτων.
17. Αυτό το προϊόν ανήκει στο Group 2, Κλάση B, εξοπλισμού ISM. Στο Group 2 ανήκει όλος ο Βιομηχανικός, Επιστημονικός και Ιατρικός εξοπλισμός στον οποίο παράγεται ενέργεια ραδιοσυχνότητας ή / και χρησιμοποιεί ηλεκτρομαγνητική ακτινοβολία για την επεξεργασία υλικών. Στην Κλάση B κατατάσσεται εξοπλισμός που χρησιμοποιείται σε νοικοκυριά και σε καταστήματα συνδεδεμένα στο δίκτυο χαμηλής τάσης που τροφοδοτεί κτήρια κατοικιών. Η συσκευή αυτή προορίζεται για οικιακή χρήση.
18. Η συσκευή αυτή έχει κατασκευαστεί σύμφωνα με τις σχετικές ισχύουσες προδιαγραφές ασφαλείας. Ωστόσο, συνιστούμε άτομα με μειωμένες σωματικές, κινητικές ή πνευματικές ιδιότητες ή άτομα με ανεπαρκή εμπειρία ή γνώση, να μην χρησιμοποιούν την συσκευή αν δεν βρίσκονται υπό την επίβλεψη κάποιου αρμόδιου προσώπου. Η ίδια σύσταση ισχύει όταν χρησιμοποιούν την συσκευή ανήλικα παιδιά.
19. Μην αφήνετε τα παιδιά να παίζουν με την συσκευή.

ΣΗΜΑΝΤΙΚΕΣ ΟΔΗΓΙΕΣ ΓΙΑ ΜΙΚΡΟΚΥΜΑΤΑ

1. Τακτοποιήστε προσεκτικά τα τρόφιμα. Τοποθετήστε τα λεπτότερα κομμάτια προς την εξωτερική πλευρά του σκεύους.
2. Μην ψήνετε πολύ τα φαγητά. Είναι καλύτερα να προγραμματίζετε μικρότερη διάρκεια ψησίματος και να προσθέτετε μερικά δευτερόλεπτα ή λεπτά κατόπιν.
3. Καλύψτε τα τρόφιμα κατά την διάρκεια του μαγειρέματος. Έτσι τα φαγητά σας θα ψηθούν ομοιόμορφα.
4. Φαγητά όπως κοτόπουλο ή μπιφτέκια πρέπει να τα γυρίζετε κατά την διάρκεια του μαγειρέματος ενώ μεγάλα κομμάτια τροφίμων πρέπει να τα γυρίζετε τουλάχιστον μία φορά.
5. Φαγητά όπως κεφτέδες κλπ. θα πρέπει στην μέση της διάρκειας του μαγειρέματος να τα γυρίζετε και να τους αλλάζετε θέση από το κέντρο του σκεύους προς τα έξω και αντίστροφα.

ΟΔΗΓΟΣ ΜΑΓΕΙΡΙΚΩΝ ΣΚΕΥΩΝ

1. Τα κατάλληλα σκεύη για τους φούρνους μικροκυμάτων είναι αυτά που επιτρέπουν στα μικροκύματα να τα διαπερνούν και να ζεσταίνουν μόνο τα τρόφιμα.
2. Τα μικροκύματα δεν διαπερνούν τα μέταλλα. Για τον λόγο αυτό μην χρησιμοποιείται μεταλλικά σκεύη ή πιάτα με μεταλλικά διακοσμητικά στον φούρνο μικροκυμάτων.
3. Μην χρησιμοποιείτε σκεύη ή προϊόντα από ανακυκλωμένο χαρτί γιατί μπορεί να προκληθεί πυρκαγιά.
4. Είναι προτιμότερο να χρησιμοποιείτε κυκλικά ή οβάλ σκεύη αντί για τετράγωνα ή μακρόστενα.
Η παρακάτω λίστα θα σας βοηθήσει να επιλέγετε σκεύη κατάλληλα για μικροκύματα.

ΕΙΔΟΣ ΣΚΕΥΟΥΣ	ΜΙΚΡΟΚΥΜΑΤΑ	GRILL	ΣΥΝΔΥΑΣΜΟΣ ΜΙΚΡΟΚΥΜΑΤΩΝ & GRILL
Πυρίμαχα γυάλινα σκεύη	Ναι	Ναι	Ναι
Μη πυρίμαχα γυάλινα σκεύη	Όχι	Όχι	Όχι
Πυρίμαχα κεραμικά σκεύη	Ναι	Ναι	Ναι
Πλαστικά σκεύη κατάλληλα για μικροκύματα	Ναι	Όχι	Όχι
Χαρτί κουζίνας	Ναι	Όχι	Όχι
Μεταλλικοί δίσκοι	Όχι	Ναι	Όχι
Μεταλλική σχάρα	Όχι	Ναι	Όχι
Αλουμινόχαρτο ή σκεύη από αλουμίνιο	Όχι	Ναι	Όχι

ΠΕΡΙΓΡΑΦΗ ΣΥΣΚΕΥΗΣ

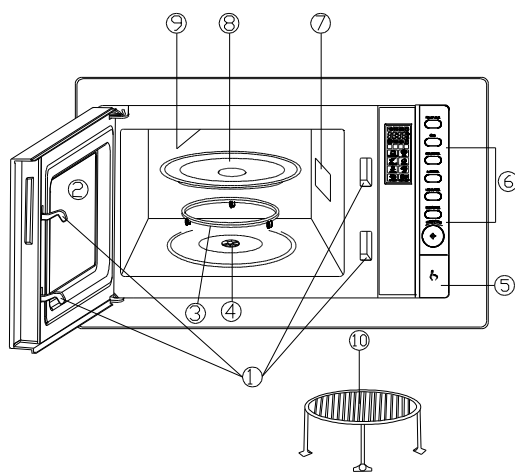

1. Σύστημα κλειδώματος πόρτας
2. Κρύσταλλο φούρνου
3. Δακτύλιος περιστροφής
4. Άξονας δίσκου
5. Διακόπτης ανοίγματος πόρτας
6. Πίνακας ελέγχου λειτουργιών
7. Εξαερισμός φούρνου
8. Γυάλινος δίσκος
9. Grill
10. Μεταλλική σχάρα

ΠΙΝΑΚΑΣ ΕΛΕΓΧΟΥ ΛΕΙΤΟΥΡΓΙΩΝ

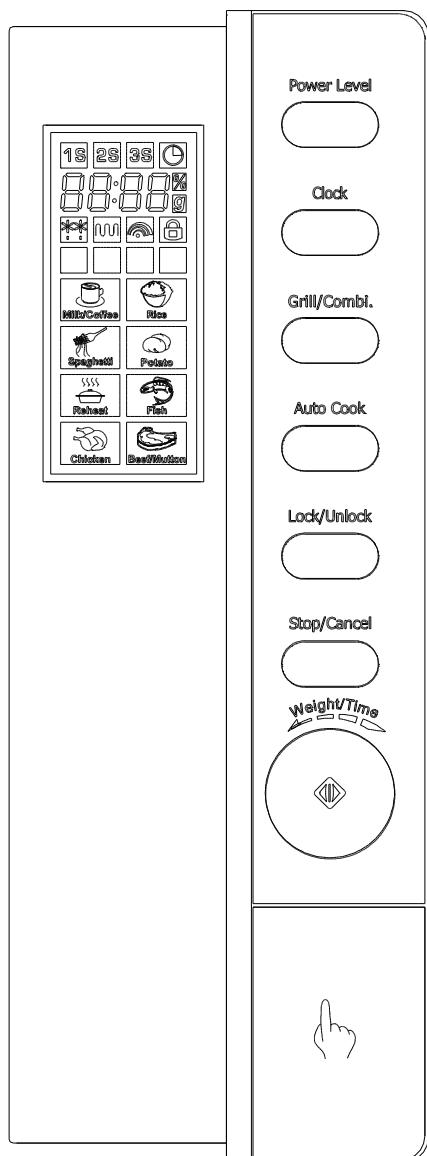

● ΟΘΟΝΗ ΕΝΔΕΙΞΕΩΝ ΛΕΙΤΟΥΡΓΙΩΝ

- ✦ Εμφανίζονται ο χρόνος μαγειρέματος, η επιλεγμένη ισχύς, η ώρα και οι ενδείξεις οποιασδήποτε επιλεγμένης λειτουργίας.

● POWER LEVEL

- ✦ Πιέστε το πλήκτρο αντίστοιχες φορές για να επιλέξετε τη βαθμίδα ισχύος των μικροκυμάτων

● GRILL/COMBI.

- ✦ Πιέστε το πλήκτρο για να επιλέξετε ψήσιμο στο grill ή ένα από τα δύο συνδυαζόμενα προγράμματα μαγειρέματος

● WEIGHT / TIME (ΠΕΡΙΣΤΡΟΦΙΚΟΣ ΔΙΑΚΟΠΤΗΣ)

- ✦ Γυρίστε το κουμπί για να ρυθμίσετε την ώρα της ημέρας. Γυρίστε το κουμπί για ορίσετε τη διάρκεια μαγειρέματος.
- ✦ Γυρίστε το κουμπί για να ορίσετε το βάρος του φαγητού.
- ✦ Γυρίστε το κουμπί για να επιλέξετε το πρόγραμμα Αυτόματης Απόψυξης.

● AUTO COOK

- ✦ Πιέστε το πλήκτρο αντίστοιχες φορές για να επιλέξετε το επιθυμητό πρόγραμμα Αυτόματου Μαγειρέματος. Θα πρέπει να ορίσετε και το βάρος του φαγητού.

● CLOCK

- ✦ Πιέστε για να ορίσετε την ώρα της ημέρας.

● START/QUICK START (ΠΕΡΙΣΤΡΟΦΙΚΟΣ ΔΙΑΚΟΠΤΗΣ)

- ✦ Πιέστε για να ξεκινήσετε το επιλεγμένο πρόγραμμα μαγειρέματος
- ✦ Πιέστε για να ορίσετε τον χρόνο μαγειρέματος και ο φούρνος σας θα ξεκινήσει αμέσως το μαγείρεμα στα μικροκύματα με την υψηλότερη βαθμίδα ισχύος.

● STOP/CANCEL

- ✦ Πιέστε για να ακυρώσετε ή να αλλάξετε το πρόγραμμα μαγειρέματος που έχετε ορίσει.
- ✦ Πατώντας 1 φορά το μαγείρεμα σταματά. Πατώντας 2 φορές ακυρώνεται το πρόγραμμα που έχετε ορίσει.

● LOCK/UNLOCK

- ✦ Κλειδώνετε ή ξεκλειδώνετε την συσκευή σας.

ΛΕΙΤΟΥΡΓΙΑ ΤΗΣ ΣΥΣΚΕΥΗΣ

Κάθε φορά που πατάμε ένα πλήκτρο ακούγεται ένας ηλεκτρονικός ήχος που επιβεβαιώνει το πάτημά του

Ρύθμιση Ρολογιού

Μπορείτε να ρυθμίσετε την ώρα σε 12ωρο ή 24ωρο κύκλο.

ΠΑΡΑΔΕΙΓΜΑ: Ρύθμιση του ρολογιού σε ώρα 8:30.

1. Πιέστε το πλήκτρο CLOCK. Η ένδειξη "12H" (12ωρο ρολόι) θα εμφανιστεί ή πιέστε πάλι το πλήκτρο αν επιθυμείτε να ρυθμίσετε το ρολόι σε 24ωρο κύκλο.
2. Γυρίστε το κουμπί WEIGHT/TIME ώσπου να ρυθμίσετε την ώρα στις 8.
3. Πιέστε το πλήκτρο CLOCK.
4. Γυρίστε το κουμπί WEIGHT/TIME ώσπου να ρυθμίσετε τα λεπτά στα 30.
5. Πιέστε το πλήκτρο CLOCK. Το ρολόι έχει ρυθμιστεί.

Μαγείρεμα με Μικροκύματα

Η μεγαλύτερη διάρκεια μαγειρέματος είναι 95 λεπτά. Επιλέξτε την βαθμίδα ψησίματος στα μικροκύματα, πατώντας το πλήκτρο POWER LEVEL τόσες φορές όσες αναφέρονται στον παρακάτω πίνακα:

Αριθμός Πατημάτων	Ισχύς Ψησίματος
Μία	100%
Δύο	80%
Τρεις	60%
Τέσσερις	40%
Πέντε	20%
Έξι (ρύθμιση χρονομετρητή)	0

ΠΑΡΑΔΕΙΓΜΑ: Προγραμματισμός μαγειρέματος με μικροκύματα διάρκειας 1 λεπτού με ισχύ 60%.

1. Πιέστε το πλήκτρο POWER LEVEL 3 φορές.
2. Γυρίστε το κουμπί WEIGHT/TIME ώστε το ρολόι να δείχνει 1:00.
3. Πιέστε το πλήκτρο START/QUICK START.

Σημείωση: Μπορείτε να ελέγχετε την βαθμίδα ισχύος των μικροκυμάτων κατά την διάρκεια του μαγειρέματος πιέζοντας το πλήκτρο POWER LEVEL.

Grill

Η μεγαλύτερη διάρκεια μαγειρέματος είναι 95 λεπτά. Το grill χρησιμοποιείται για το ψήσιμο λεπτών κομματιών κρέατος όπως σουβλάκια, φτερούγες κοτόπουλου κλπ. ενώ μπορείτε να το χρησιμοποιήσετε για να ψήσετε σάντουιτς ή φαγητά au gratin.

ΠΑΡΑΔΕΙΓΜΑ: Μαγείρεμα στο grill διάρκειας 12 λεπτών.

1. Πιέστε το πλήκτρο GRILL/COMBI μία φορά.
2. Γυρίστε το κουμπί WEIGHT/TIME ώστε η ένδειξη του χρόνου να είναι 12:00.
3. Πιέστε το πλήκτρο START/QUICK START.

COMBI 1

Η μεγαλύτερη διάρκεια μαγειρέματος είναι 95 λεπτά. Το 30% της διάρκειας του μαγειρέματος γίνεται με μικροκύματα και το 70% γίνεται με grill. Κατάλληλη λειτουργία για να ψήσετε ψάρια, au gratin, κλπ.

ΠΑΡΑΔΕΙΓΜΑ: Μαγείρεμα με τον συνδυασμό COMBI 1 διάρκειας 25 λεπτών.

1. Πιέστε το πλήκτρο GRILL/COMBI. δύο φορές.
2. Γυρίστε το κουμπί WEIGHT/TIME ώστε η ένδειξη του χρόνου να είναι 25:00.
3. Πιέστε το πλήκτρο START/QUICK START.

COMBI 2

Η μεγαλύτερη διάρκεια μαγειρέματος είναι 95 λεπτά. Το 55% της διάρκειας μαγειρέματος γίνεται με μικροκύματα ενώ το 45% γίνεται με grill. Κατάλληλη λειτουργία για να ψήσετε κοτόπουλο, πατάτες κλπ.

ΠΑΡΑΔΕΙΓΜΑ: Μαγείρεμα με τον συνδυασμό COMBI 2 διάρκειας 12 λεπτών.

1. Πιέστε το πλήκτρο GRILL/COMBI. τρεις φορές.
2. Γυρίστε το κουμπί WEIGHT/TIME ώστε η ένδειξη του χρόνου να είναι 12:00.
3. Πιέστε το πλήκτρο START/QUICK START.

Αυτόματο Μαγείρεμα

Στο πρόγραμμα Αυτόματου Μαγειρέματος δεν είναι απαραίτητο να ορίσετε την χρονική διάρκεια μαγειρέματος και την βαθμίδα ψησίματος, ενώ είναι απαραίτητο να ορίσετε το είδος του φαγητού και το βάρος του.

ΠΑΡΑΔΕΙΓΜΑ: Αυτόματο μαγείρεμα ψαριού βάρους 400g.

1. Πιέστε το πλήκτρο AUTO COOK 6 φορές.
2. Γυρίστε το κουμπί WEIGHT/TIME ώστε η ένδειξη του βάρους να είναι 400g.
3. Πιέστε το πλήκτρο START/QUICK START.

Προγράμματα Αυτόματου Μαγειρέματος

Κωδικός	Είδος Τροφίμων	Γυρίστε το κουμπί WEIGHT/TIME για να ορίσετε το βάρος των τροφίμων
A01	Γάλα/Καφές(200ml/φλ.)	1. Η ρύθμιση του βάρους των τροφίμων είναι απαραίτητη για την αυτόματη ρύθμιση της διάρκειας ψησίματος. Κάθε φορά που γυρίζετε το κουμπί WEIGHT/TIME εμφανίζονται προκαθορισμένες ρυθμίσεις βάρους. Μόλις εμφανιστεί αυτή που ταιριάζει στο βάρος των τροφίμων πιέστε το πλήκτρο START/QUICK START. 2. Στις επιλογές A07 (κοτόπουλο) & A08 (μοσχάρι / αρνί) στην μέση της χρονικής διάρκειας μαγειρέματος ο φούρνος σταματά και ακούγεται ένας ηλεκτρονικός ήχος που σας υπενθυμίζει ότι πρέπει να γυρίσετε το φαγητό.
A02	Ρύζι (g)	
A03	Μακαρόνια (g)	
A04	Πατάτες (230g/τεμ)	
A05	Αυτόματο ζέσταμα (g)	
A06	Ψάρι (g)	
A07	Κοτόπουλο (g)	
A08	Μοσχάρι/Αρνί (g)	

Σημείωση: Τα αποτελέσματα του αυτόματου μαγειρέματος εξαρτώνται από διάφορους παράγοντες, όπως το σχήμα και το μέγεθος των τροφίμων, την τοποθέτησή τους μέσα στο φούρνο, τις προσωπικές σας προτιμήσεις κ.α. Αν το αποτέλεσμα δεν σας ικανοποιεί τότε προσαρμόστε ανάλογα την διάρκεια ψησίματος.

Quick Start

Με αυτή την λειτουργία ο φούρνος σας ξεκινά πολύ γρήγορα.

Πιέστε το πλήκτρο START/QUICK START τόσες φορές ώσπου να εμφανιστεί η επιθυμητή διάρκεια ψησίματος. Ο φούρνος ξεκινά λειτουργώντας στην υψηλότερη βαθμίδα ψησίματος. Η μεγαλύτερη διάρκεια ψησίματος είναι 10 λεπτά.

Αρ. Πατημάτων	Χρόνος
1	0:30
2	1:00
3	1:30
...	...

ΠΑΡΑΔΕΙΓΜΑ: Μαγείρεμα διάρκειας 2 λεπτών στην υψηλή βαθμίδα ψησίματος. Πιέστε το πλήκτρο START/QUICK START 4 φορές και ο φούρνος θα ξεκινήσει αμέσως.

Συνδυασμένο Μαγείρεμα

Ο φούρνος σας μπορεί να προγραμματιστεί ώστε να συνδυάζει αυτόματα έως 3 διαφορετικές επιλογές ψησίματος (π.χ. Μικροκύματα – Grill – Μικροκύματα)

Για παράδειγμα θέλετε να ψήσετε με τους παρακάτω τρόπους:

Μικροκύματα



Grill

1. Πιέστε το πλήκτρο POWER LEVEL όσες φορές χρειάζεται για να επιλέξετε την επιθυμητή ισχύ μικροκυμάτων
2. Γυρίστε το κουμπί WEIGHT/TIME για να ορίσετε την διάρκεια ψησίματος.
3. Πιέστε το πλήκτρο GRILL/COMBI. μια φορά
4. Γυρίστε το κουμπί WEIGHT/TIME για να ορίσετε την διάρκεια ψησίματος.

5. Πιέστε το πλήκτρο START/QUICK START.

Σημείωση: Στο συνδυασμένο μαγείρεμα δεν μπορείτε να επιλέξετε τα Αυτόματα προγράμματα Μαγειρέματος & την Αυτόματη Απόψυξη.

Αυτόματη Απόψυξη

Με αυτήν την λειτουργία μπορείτε να αποψύξετε κατεψυγμένα τρόφιμα. Προγραμματίζοντας το βάρος των κατεψυγμένων τροφίμων ο χρόνος απόψυξης και η ισχύς των μικροκυμάτων ορίζονται αυτόματα. Το ελάχιστο βάρος τροφίμων που μπορούν να αποψυχθούν είναι 100g και το μέγιστο 1800g.

ΠΑΡΑΔΕΙΓΜΑ: Πρόγραμμα απόψυξης γαριδών 600g.

1. Τοποθετήστε τις γαρίδες στο φούρνο και κλείστε την πόρτα του.

2. Γυρίστε 1 φορά το κουμπί WEIGHT/TIME αντίστροφα της φοράς των δεικτών του ρολογιού. Η ένδειξη "100g" θα εμφανιστεί στην

οθόνη λειτουργιών.

3. Γυρίστε το κουμπί WEIGHT/TIME για να ορίσετε το βάρος 600g.

4. Πιέστε το πλήκτρο START/ QUICK START.

Σημείωση: Κατά την διάρκεια της απόψυξης ο φούρνος σταματά την λειτουργία του και ένα ηχητικό σήμα σας ειδοποιεί να γυρίσετε τα τρόφιμα. Κατόπιν πιέστε το πλήκτρο START/QUICK START για να συνεχιστεί η απόψυξη.

Κλειδωμα για παιδιά

Μπορείτε να κλειδώνετε την συσκευή σας για να αποφύγετε να την θέσουν σε λειτουργία μικρά παιδιά.

Για να κλειδώσετε ή να ξεκλειδώσετε την συσκευή κρατήστε πατημένο για 3 δευτερόλεπτα το πλήκτρο LOCK/UNLOCK Ένα ηχητικό σήμα θα ακουστεί και η ένδειξη κλειδώματος θα ανάψει ή θα σβήσει στην οθόνη λειτουργιών. Κατά την διάρκεια του κλειδώματος ο φούρνος δεν λειτουργεί.

ΚΑΘΑΡΙΣΜΟΣ ΚΑΙ ΣΥΝΤΗΡΗΣΗ ΤΗΣ ΣΥΣΚΕΥΗΣ

1. Πριν από κάθε καθαρισμό της συσκευής αποσυνδέστε την από την πρίζα.
2. Διατηρείτε το εσωτερικό του φούρνου καθαρό. Στις περισσότερες περιπτώσεις αρκεί να σκουπίζετε το εσωτερικό του φούρνου με ένα βρεγμένο πανί. Σε σκληρότερους λεκέδες χρησιμοποιείτε ήπια απορρυπαντικά. Μην χρησιμοποιείτε ποτέ ισχυρά ή διαβρωτικά καθαριστικά.
3. Για τον καθαρισμό της εξωτερικής επιφάνειας της συσκευής χρησιμοποιείτε ένα βρεγμένο πανί. Προσέξτε να μην στάξει νερό στα ανοίγματα του εξαερισμού της συσκευής.
4. Καθαρίστε τακτικά την πόρτα του φούρνου εσωτερικά και εξωτερικά καθώς και το λάστιχό της με ένα βρεγμένο πανί και κατόπιν σκουπίστε τον πίνακα.
5. Για τον καθαρισμό του πίνακα λειτουργιών της συσκευής χρησιμοποιείτε ένα μαλακό βρεγμένο πανί και κατόπιν σκουπίστε τον καλά. Κατά την διάρκεια του καθαρισμού του αφήστε την πόρτα του ανοικτή ώστε να μην λειτουργήσει κατά λάθος.
6. Αν έχουν συσσωρευτεί υδρατμοί στο εσωτερικό της πόρτας του φούρνου σκουπίστε τους με ένα μαλακό πανί. Η έντονη παρουσία υδρατμών οφείλεται στην λειτουργία της συσκευής σε συνθήκες υψηλής υγρασίας και είναι φυσιολογικό.
7. Ο περιστρεφόμενος γυάλινος δίσκος πλένεται με απορρυπαντικό πιάτων ή στο πλυντήριο πιάτων.
8. Ο δακτύλιος με τα ροδάκια και η κάτω εσωτερική κοιλότητα του φούρνου πρέπει να καθαρίζονται τακτικά, ώστε να αποφεύγεται ο έντονος θόρυβος κατά την λειτουργία της συσκευής. Ο δακτύλιος πλένεται με απορρυπαντικό πιάτων ή στο πλυντήριο πιάτων. Μετά τον καθαρισμό ο δακτύλιος πρέπει να τοποθετείται σωστά στην κατάλληλη θέση στην εσωτερική κοιλότητα του φούρνου.
9. Για να εξαλείψετε τυχόν δυσάρεστες οσμές από τον φούρνο σας ζεστάνετε σε ένα μπολ στα μικροκύματα για 5 λεπτά ένα φλιτζάνι νερό μαζί με το χυμό ή την φλούδα ενός λεμονιού. Σκουπίστε το εσωτερικό του φούρνου με βρεγμένο πανί και στεγνώστε το καλά.
10. Όταν είναι απαραίτητο να γίνει αλλαγή της λάμπας φωτισμού παρακαλούμε συμβουλευτείτε το SERVICE της εταιρείας μας.
11. Ο μη τακτικός καθαρισμός της συσκευής μπορεί να προκαλέσει την μη σωστή λειτουργία της.
12. Μην πετάτε την χαλασμένη σας συσκευή στον κάδο απορριμμάτων. Προστατέψτε το περιβάλλον πηγαίνοντας την στα ειδικά κέντρα ανακύκλωσης ηλεκτρικών συσκευών.

Η εταιρεία διατηρεί το δικαίωμα να αλλάζει και να τροποποιεί τα παραπάνω στοιχεία στην διαρκή προσπάθεια για βελτίωση των συσκευών της.